

Elevador de Veículos Emaster EC 4.1 PRF DJ Trifásico

ITEM

Código 8493

Figura

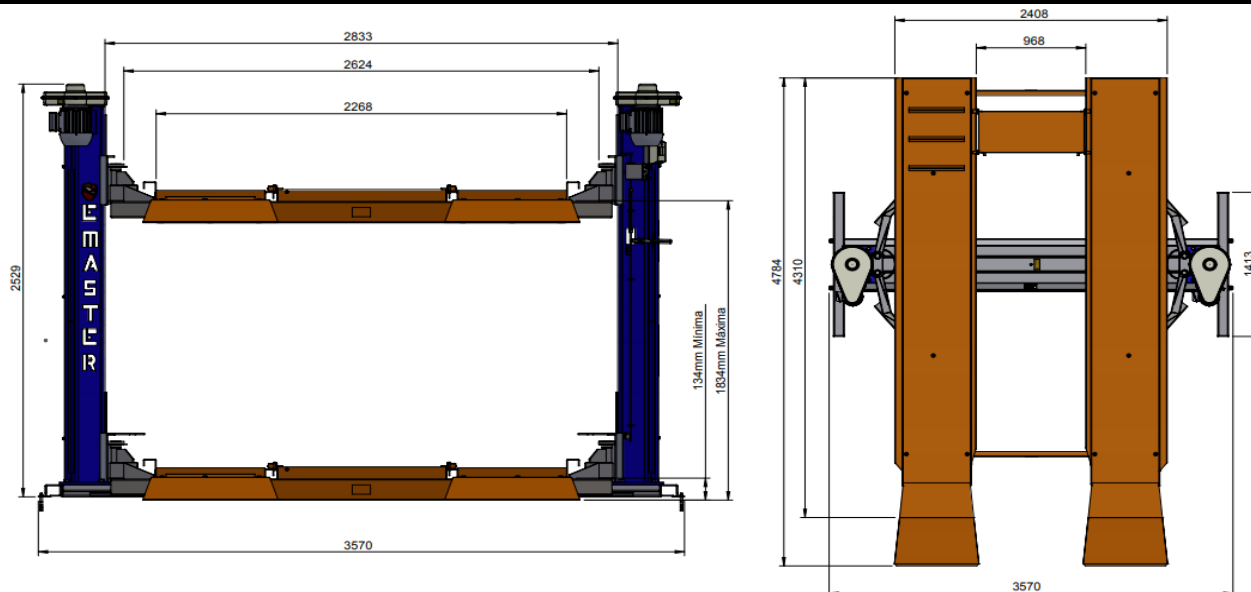

Especificações Técnicas

Capacidade de carga total	4.100 Kg	Peso	1200 Kg
Capacidade de carga por Pancha	2.050 Kg	Tempo de elevação	55 s
Comprimento útil da Prancha	4,3 m	Potencia	2 x 3 KW (8 CV)
Altura de elevação	1,83 m	Energia	220 V ou 380 V Trifásico 60 Hz
Área necessária	3,57 x 4,75 m	Cor padrão	Vermelho RAL 3020
Distancia entre colunas	2,83 m	Cor padrão das Pranchas	Amarelo

Principais Características

Acessórios de série

1- Lubrificação automática dos fusos, porcas de sustentação. Maior longevidade no conjunto	1- Com Disjuntor motor. Proteção extra para o motor e o operador.
2- Com sistema SAT de segurança com 4 funções. Maior segurança na operação.	2- Jogo de Pranchas e coletor de óleo.
3- Colunas em aço estrutural com desenho trapezoidal. Mais resistencia e estabilidade.	3- Com 4 Chumbadores para fixação em pisos comuns.
4- Fusos em aço liga laminados, extra polidos e superficie endurecida. Resistencia superior ao desgaste	4- Pranchas com rampa anti derrapante.
5- Braços em perfil tubular laminados a frio. Maior resistencia a cargas.	5- Com "Safety Lock", permite restringir o uso do Elevador (cadeado não incluso).
6- Corrente de sincronismo em banho de óleo. Maior vida útil	6- Pranchas com comprimento útil de 4,3 metros

Serviço Pós Venda: Garantia de 12 meses + garantia estendida de 48 meses conforme manual.

Engº responsável: José Carlos Fornasier CREA: PR-16345/D

EAA EQUIP. AUTOMOTIVOS ARAUCARIA LTDA

Data: 26/11/2019 Revisão 0